

- podle normy EN 1984
- lité těleso a víko
- šroubované víko
- stoupající vřeteno s vnějším závitem a třmenem
- s jednodílným pružným, pevným nebo děleným klínem
- ovládání ručním kolem

OBLASTI POUŽITÍ

- elektrárny
- chemické závody
- rafinerie a petrochemické provozy

VÝHODY POUŽITÍ

- dodržení emisních norem
- možnost vyměnit ucpávku za provozu (pod tlakem)
- jednoduchá montáž a údržba
- dlouhá životnost



TECHNICKÉ ÚDAJE:

Pracovní média:	voda, vodní pára, zemní plyn, ropa, ropné deriváty a další neagresivní pracovní látky v závislosti na konstrukčních materiálech šoupátka
Pracovní rozsah:	tlak až do 160 barů teplota až do 600 °C
Konstrukční materiály:	uhlíková ocel, tepelně odolné slitiny nebo nerezavějící oceli (více v tabulce Seznam materiálů)
Další možnosti:	prodloužené vřeteno ukazatel polohy ruční kolo se zámkem ruční kolo s koncovými spínači nestoupající vřeteno a pevný klín dotlačovaná ucpávka s otvorem v klínu (bezpečnost při přetlaku) s obtokem ovládání elektrickým, hydraulickým nebo pneumatickým pohonem přřuby a konce pro svar podle GOST, DIN, ASME a jiných norem jiné druhy nátěrů podle požadavků zákazníka dodávka včetně proti-přřrub, spojovacího materiálu a těsnění
Zkoušení:	každá armatura se zkouší podle normy EN 12266 a dodává s průvodní dokumentací podle EN 10204

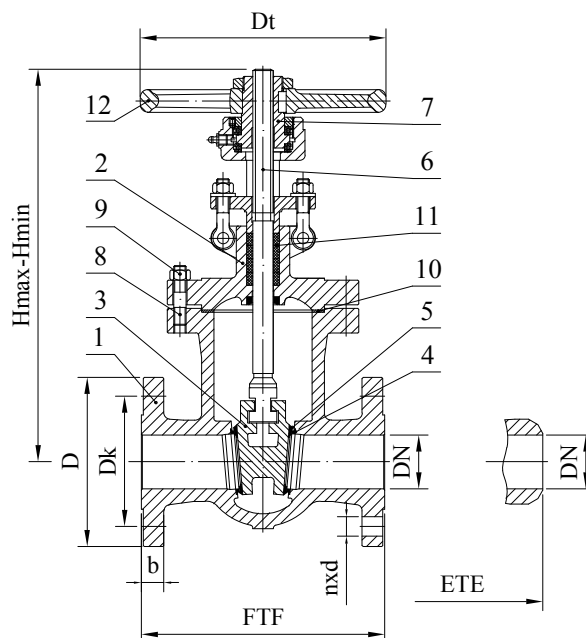

SEZNAM MATERIÁLŮ

Pozice	Část	Skupina materiálů podle EN 12516-1					
		3E0	4E0	5E0	6E0	11E0	14E0
		Použití					
		až do 400 °C	až do 550 °C	až do 550 °C	až do 600 °C	-196 °C ÷ 600 °C	-196 °C ÷ 600 °C
1	Těleso ¹⁾	1.0619	1.5419	1.7357	1.7379	1.4308	1.4408
2	Víko ¹⁾	1.0619	1.5419	1.7357	1.7379	1.4308	1.4408
3	Klín ¹⁾	1.0619	1.5419	1.7357	1.7379	1.4308	1.4408
4	Těsnicí plochy tělesa	13Cr	17Cr (až do 450 °C) nebo Stellite			základní materiál nebo Stellite	
5	Těsnicí plochy tělesa	13Cr	17Cr (až do 450 °C) nebo Stellite			základní materiál nebo Stellite	
6	Vřeteno	1.4021 / 1.4122			1.4301	1.4571	
7	Matice vřetena	1.0715 / 1.7225			slitina Cu		
8	Závrtné šrouby	A193 B7 / 1.7225		A193 B16 / 1.7709		A193 B8 / 1.4301	A193 B8M / 1.4401
9	Matice	A194 2H / 1.1191	A194 4 / 1.7709			A194 8 / 1.4301	A194 8M / 1.4401
10	Těsnění víka	vyztužený čistý grafit					
11	Ucpávka	grafit s inhibitorem koroze					
12	Ruční kolo	ocel s epoxidovým nátěrem					

1) jiné materiály dostupné podle EN norem

NORMY:

Uzavírací šoupátka podle EN 1984	PN 63 / PN 100 / PN 160
Stavební délka (FTF)	EN 558, řada 2 nebo podle výrobce
Příruby	EN 1092-1, B1
Stavební délka přivařovacích šoupátek (ETE)	EN 12982, řada 26 nebo podle výrobce
Přivařovací konce	EN 12627

GEN PN 63 ROZMĚRY:

DN		50	65	80	100	125	150	200	250	300	350	400	450	500
[mm]	FTF/ETE	250	290	310	350	400	450	550	650	750	762	950	914	1150
	D	180	205	215	250	295	345	415	470	530	600	670	715	800
	Dk	135	160	170	200	240	280	345	400	460	525	585	630	705
	b	26	26	28	30	34	36	42	46	52	56	60	64	68
	nxd	4×22	8×22	8×22	8×26	8×30	8×33	12×36	12×36	16×36	16×39	16×42	20×42	20×48
	Hmax	455	520	557	631	773	889	1102	1459	1649	1742	1888 ⁽⁴⁾	2160 ⁽⁴⁾	2410 ⁽⁴⁾
	Hmin	385	440	465	520	630	726	875	1146	1307	1362	1481 ⁽⁴⁾	1690 ⁽⁴⁾	1900 ⁽⁴⁾
	Dt	250	250	250	315	400	500	500	630	630	630	500 ⁽³⁾	630 ⁽³⁾	630 ⁽³⁾
kg	FTF	42	53	68	83	152	197	319	643	940	880	1234	1480	2800
	ETE	40	49	61	67	120	166	282	563	813	720	110	1120	2685

GEN PN 100 ROZMĚRY:

DN		50	65	80	100	125	150	200	250	300	350	400	500
[mm]	FTF	250	290	310	350	400	450	550	650	750	850	991	1150
	D	195	220	230	265	315	355	430	505	585	655	715	870
	Dk	145	170	180	210	250	290	360	430	500	560	620	760
	b	30	34	36	40	40	44	52	60	68	74	78	94
	nxd	4×26	8×26	8×26	8×30	8×33	12×33	12×36	12×39	16×42	16×48	16×48	20×56
	Hmax	470	520	570	676	775	926	1128	1405	1638	1910 ⁽⁴⁾	2180 ⁽⁴⁾	2410 ⁽⁴⁾
	Hmin	395	440	476	556	641	764	912	1145	1307	1530 ⁽⁴⁾	1750 ⁽⁴⁾	1900 ⁽⁴⁾
	Dt	250	250	250	315	400	500	500	730	730	500 ⁽³⁾	500 ⁽³⁾	630 ⁽³⁾
kg	FTF	44	55	70	110	164	239	419	675	1000	1250	1540	2892
	ETE	40	42	55	92	124	205	328	590	813	846	1020	2685

GEN PN 160 ROZMĚRY:

DN		50	65	80	100	150	200	250	300
[mm]	FTF	368	419	390	450	600	750	838	965
	D	195	220	230	265	355	430	515	585
	Dk	145	170	180	210	290	360	430	500
	b	30	34	36	40	50	60	68	78
	nxd	4×26	8×26	8×26	8×30	12×33	12×36	12×42	16×42
	Hmax	540	6583	630	745	976	1164	1448 ⁽⁴⁾	1605 ⁽⁴⁾
	Hmin	466	576	535	626	785	948	1168 ⁽⁴⁾	1305 ⁽⁴⁾
	Dt	315	400	400	400	500	630	500 ⁽³⁾	500 ⁽³⁾
kg	FTF	70	117	101	162	335	596	939	1405
	ETE	51	95	78	131	250	450	716	1100

3) Ovládání převodem

4) Výška bez pohonu

ROZSAH POUŽITÍ:

materiál	PN	Tlako (bar) -teplotní (°C) zatížení podle EN 12516-1																					
		-10	20	50	100	150	200	250	300	350	375	400	425	450	470	475	480	500	510	525	550	575	600
1.0619	63	63,0	63,0	63,0	59,0	55,9	52,9	48,4	43,8	40,8	39,3	37,8											
	100	100,0	100,0	100,0	93,6	88,8	84,0	76,8	69,6	64,8	62,4	60,0											
	160	160,0	160,0	160,0	149,8	142,1	134,5	122,9	111,4	103,7	99,9	96,0											
1.5419	63	63,0	63,0	63,0	61,6	57,5	53,7	49,9	46,9	46,1	45,4	43,7	42,0	41,4	41,3	41,1	28,6	24,9	17,8	10,1			
	100	100,0	100,0	100,0	97,8	91,2	85,2	79,2	74,4	73,2	72,0	69,4	66,7	65,8	65,5	65,3	45,3	39,5	28,3	16,0			
	160	160,0	160,0	160,0	156,6	146,0	136,4	126,8	119,1	117,2	115,3	111,0	106,8	105,3	104,9	104,5	72,6	63,2	45,2	25,6			
1.7357	63	63,0	63,0	63,0	63,0	63,0	63,0	63,0	58,7	56,5	53,8	51,4	49,7	47,2	46,5	45,5	39,3	35,1	28,9	18,5			
	100	100,0	100,0	100,0	100,0	100,0	100,0	100,0	93,1	89,8	85,3	81,6	78,9	74,9	73,9	72,2	62,4	55,8	45,9	29,3			
	160	160,0	160,0	160,0	160,0	160,0	160,0	160,0	149,1	143,7	136,6	130,7	126,2	119,8	118,2	115,6	99,9	89,3	73,4	47,0			
1.7379	63	63,0	63,0	63,0	63,0	63,0	63,0	63,0	59,1	57,0	53,8	51,4	49,7	47,2	46,5	45,5	41,5	40,0	33,9	22,2	21,7	9,4	
	100	100,0	100,0	100,0	100,0	100,0	100,0	100,0	93,8	90,5	85,3	81,6	78,9	74,9	73,9	72,2	65,8	63,5	53,9	35,2	34,4	14,9	
	160	160,0	160,0	160,0	160,0	160,0	160,0	160,0	150,2	144,9	136,6	130,7	126,2	119,8	118,2	115,6	105,3	101,7	86,2	56,3	55,1	23,9	
1.4308	63	63,0	63,0	63,0	58,2	51,2	44,1	41,5	38,8	36,0	35,1	34,2	33,3	32,5	31,9	31,8	31,6	31,0	30,7	28,7	27,9	25,2	19,8
	100	100,0	100,0	100,0	92,4	81,2	70,0	65,8	61,6	57,1	55,7	54,3	52,9	51,5	50,6	50,4	50,2	49,3	48,7	45,6	44,3	40,0	31,5
	160	160,0	160,0	160,0	147,9	130,0	112,1	105,3	98,6	91,4	89,2	87,0	84,7	82,5	81,0	80,7	80,3	78,9	78,0	73,0	70,9	64,0	50,4
1.4408	63	63,0	63,0	63,0	60,0	53,8	47,6	44,1	40,6	38,8	37,9	37,0	36,2	35,6	35,4	35,3	35,2	34,9	34,8	32,9	32,6	27,6	22,8
	100	100,0	100,0	100,0	95,2	85,4	75,6	70,0	64,4	61,6	60,2	58,8	57,4	56,6	56,1	56,0	55,9	55,4	55,2	52,3	51,7	43,7	36,3
	160	160,0	160,0	160,0	152,4	136,7	121,0	112,1	103,1	98,6	96,4	94,1	91,9	90,5	89,8	89,6	89,5	88,7	88,4	83,7	82,8	70,0	58,1

VOLITELNÉ PŘEVODNÍKY:



pružný klín



pevný klín

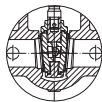

dělený klín

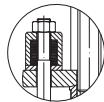

s dotlačovanou
ucpávkou (SLSB)

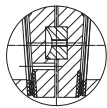

s otvorem v klínu

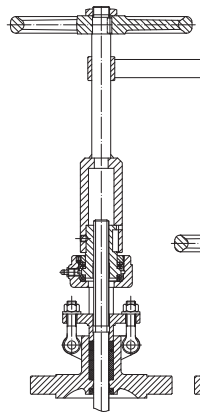

prodloužené vřeteno

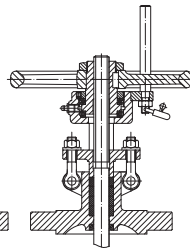

uzamykací zařízení

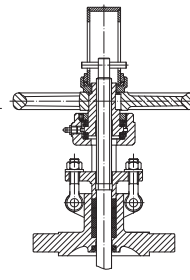

ukazatel polohy

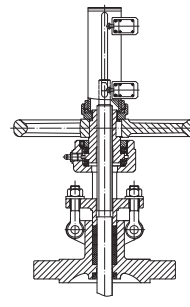

koncové spínače

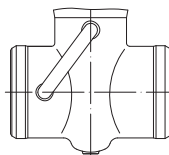

s vyrovnávací trubkou

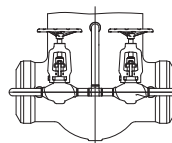

s vyrovnávací trubkou
a obtokem

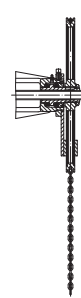

ovládání řetězovým
kolem

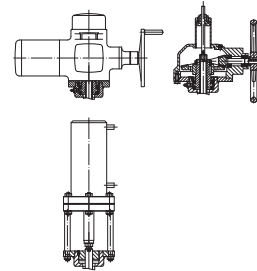

ovládání elektrickým,
pneumatickým nebo
hydraulickým pohonem
nebo převodem

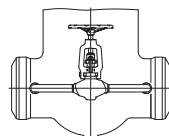

s obtokem

Údaje v katalogovém listu mají informativní charakter a výrobce si vyhrazuje právo na technické změny.