

S38 111 540

DN 40 – DN 300 / PN 40 UZAVÍRACÍ ŠOUPÁTKA PŘÍRUBOVÁ



- stoupající vřeteno s vnějším závitem + třmen
- lité těleso a víko
- pružný klín
- těsnící plochy z nerezavějící ocele
- bezazbestová ucpávka

OBLASTI POUŽITÍ:

- rozvody vody, páry, ropy nebo plynu
- průmyslová zařízení
- výrobní procesy
- petrochemický a chemický průmysl

VÝHODY POUŽITÍ:

- dodržení emisních norem
- jednoduchá montáž a údržba
- možnost vyměnit ucpávku za provozu (pod tlakem)
- dlouhá životnost



TECHNICKÉ ÚDAJE:

Pracovní rozsah: voda, vodní pára, zemní plyn, ropa, ropné deriváty a další neagresivní tekuté pracovní látky v teplotním rozsahu -29 °C až +400 °C

Přípustné tlako-teplotní zatížení: podle EN 12516-1:2014

Konstrukční materiály: uhlíková ocel (více v tabulce Materiály hlavních částí)

Uzavírací šoupátka jsou obousměrné armatury určené k úplnému otevření nebo uzavření průtoku pracovní látky potrubím. Nejsou určena pro škracení nebo regulaci.

Uzavírací šoupátka jsou použitelná i pro mírně až středně znečištěné pracovní látky; nejsou vhodná pro média obsahující hrubé mechanické nečistoty, které mohou způsobit problémy při zavírání armatur nebo erozi sedel.

Pozn: Vhodnost použití pro konkrétní pracovní médium doporučujeme konzultovat s naším obchodním oddělením.

Stavební délka: EN 558-1, řada 26

Příruby: podle EN 1092-1, B1 / DIN PN40

Ovládání: ruční kolo

Další možnosti: ruční kolo se zámkem
ruční kolo s koncovými spínači
ovládání elektrickým pohonem
ovládání ze stojanu nebo zemní soupravou
jiné druhy nátěrů podle požadavků zákazníka
dodávka včetně proti-přírub, spojovacího materiálu a těsnění

Zkoušení:

každá armatura se zkouší podle normy EN 12266 a dodává s průvodní dokumentací podle EN 10204

Certifikace:

PED 2014/68/ EU

KONSTRUKCE A KONSTRUKČNÍ MATERIÁLY

Obr. 1 DN 40–150

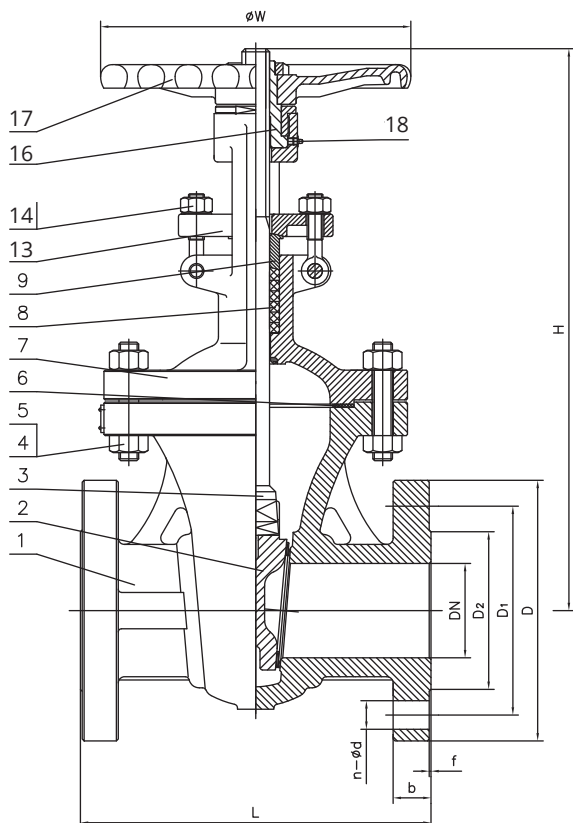

Obr. 2 DN 200–300

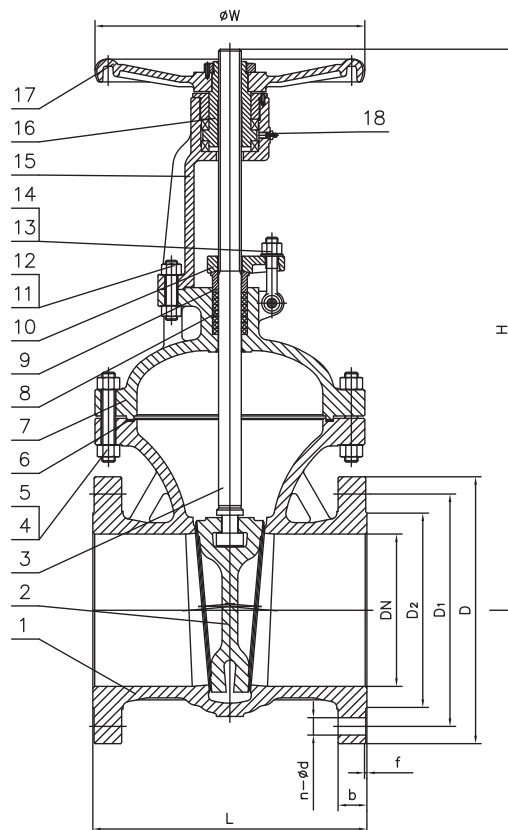

Tabulka 1 Materiály hlavních částí

Pozícia	Název části	Materiál
1	Těleso ¹⁾	GP240GH+13Cr
2	Klín	GP240GH+13Cr
3	Vřeteno	ASTM A 182 F6a
4	Šroub víka	ASTM A193 B7
5	Matice víka	ASTM A194 2H
6	Těsnění víka	Grafit + AISI304
7	Víko ¹⁾	GP240GH
8	Ucpávka	Grafit
9	Víko ucpávky	ASTM A 182 F6a
10	Příruba ucpávky ¹⁾	GP240GH
11	Šroub	ASTM A193 B7
12	Třmenová matice	ASTM A194 2H
13	Šroub s okem	ASTM A193 B7
14	Matice	ASTM A194 2H
15	Třmen ¹⁾	GP240GH
16	Vřetenová matice	Slitina mědi
17	Ruční kolo	Tvárná litina
18	Maznice	Uhlíková ocel

¹⁾ s epoxidovým nátěrem 100-150 μm , RAL 5002

DŮLEŽITÉ ROZMĚRY

Rozměry v mm											váha
DN	PN	D	D1	D2	b	f	n-ød	L	H	øW	kg
40	40	150	110	88	18	3	4-ø18	240	323	200	22
50	40	165	125	102	18	3	4-ø18	250	377	200	26
65	40	185	145	122	22	3	8-ø18	290	389	250	39
80	40	200	160	138	24	3	8-ø18	310	418	250	44
100	40	235	190	162	24	3	8-ø22	350	489	300	63
125	40	270	220	188	26	3	8-ø26	400	541	300	95
150	40	300	250	218	28	3	8-ø26	450	630	360	126
200	40	375	320	285	34	3	12-ø30	550	824	820	223
250	40	450	285	345	38	3	12-ø33	650	915	450	322
300	40	515	450	410	42	4	16-ø33	750	1085	500	525

Údaje v katalogovém listu mají informativní charakter a výrobce si vyhrazuje právo na technické změny.