



- bezpřírubové (wafer) těleso ze šedé litiny
- dvoukřídlý disk a pružina z nerezové oceli
- měkké těsnění
- samočinné ovládání

OBLASTI POUŽITÍ

- rozvody, úprava a čištění vody
- vytápění a klimatizace
- zavlažovací systémy

VÝHODY POUŽITÍ

- zamezení zpětnému proudění pracovní látky v potrubí
- krátká stavební délka
- nízká tlaková ztráta
- snadná instalace
- bezúdržbový provoz



TECHNICKÉ ÚDAJE

Pracovní rozsah:	voda a další neagresivní tekutiny, max. pracovní tlak 1,0 až 1,6 MPa, pracovní teplota v závislosti na materiálu těsnění: NBR -10 °C až +80 °C
Stavební délka:	EN 558-1, řada 16
Připojení do potrubí:	mezi příruby podle EN 1092-1, B1 / DIN PN 10/16 - ve vodorovném potrubí s vřetenem ve svislé poloze, obě křídla disku musí být otevřena po směru proudění - ve svislém potrubí s pracovním médiem proudícím nahoru, s vřetenem v horizontální poloze, obě křídla disku musí být otevřena po směru proudění
Zkoušení:	zpětné klapky se zkouší podle normy EN 12266, P10, P11, P12 a dodávají se s průvodní dokumentací podle EN 10204
Další možnosti:	jiný materiál těsnění EPDM (-10 °C až 120 °C), VITON (-10 °C až 150 °C) nebo SILIKON (-10 °C až 180 °C)

KONSTRUKCE A KONSTRUKČNÍ MATERIÁLY

Obr. 1

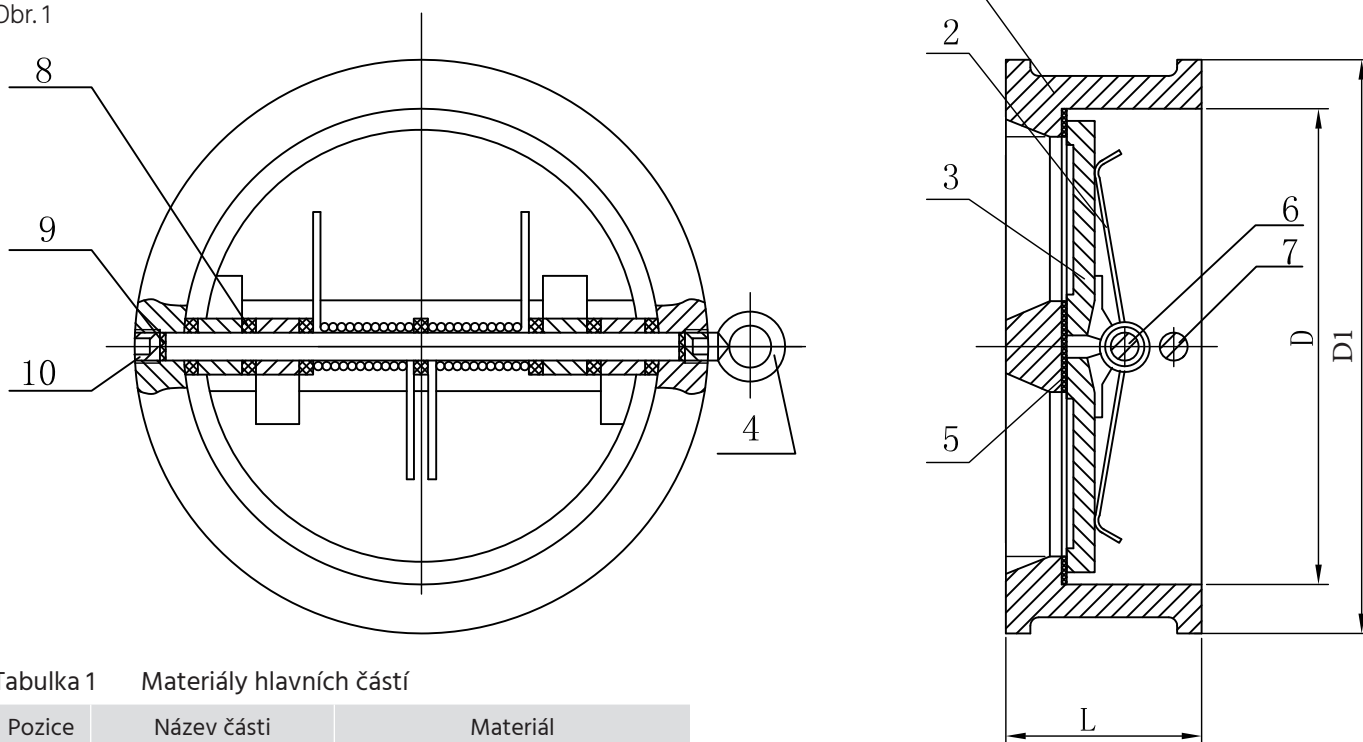

Tabulka 1 Materiály hlavních částí

Pozice	Název části	Materiál
1	Těleso	EN GJL-250
2	Pružina	AISI 304
3	Disk	A351 CF8
4	Manipulační oko	Uhlíková ocel
5	Těsnění	NBR
6	Vřeteno 1	AISI 304
7	Vřeteno 2	AISI 304
8	Podložka	PTFE
9	Těsnění	NBR
10	Zátka	Uhlíková ocel

Tabulka 2 Důležité rozměry (v mm)

DN	L	D	D1		váha (kg)
			PN10	PN16	
50	43	65	107		1,5
65	46	80	127		2
80	64	94	142		3
100	64	117	162		4,5
125	70	145	192		6,5
150	76	170	218		9
200	89	224	273		14,5
250	114	265	328	329	24,5
300	114	312	378	384	35,5

Údaje v katalogovém listu mají informativní charakter a výrobce si vyhrazuje právo na technické změny.