



- чугунный корпус, для установки между фланцами
- нержавеющий диск и пружина
- мягкое уплотнение
- автоматическое управление

ЗАЯВЛЕНИЕ

- раздача, регулировка и очистка воды
- отопление и кондиционирование
- орошение

ПРЕИМУЩЕСТВА

- предотвращение обратного потока в трубе
- короткая строительная длина
- низкий перепад давления
- простая установка
- работа без обслуживания



ТЕХНИЧЕСКИЕ ДАННЫЕ

Рабочий диапазон:	вода и другие неагрессивные жидкости, макс. рабочее давление 1 МПа / 1,6 МПа, рабочая температура в зависимости от уплотнительного материала: NBR от -10 °C до +80 °C
Строительная длина:	EN 558-1, серия 16
Присоединение к трубопроводу:	между фланцами согласно EN 1092-1, B1 / DIN PN 10/16
Испытания:	В горизонтальной трубе шпindel должен находиться в вертикальном положении, обе части диска должны быть открыты по потоку. В вертикальной трубе шпindel должен находиться в горизонтальном положении, обе части диска должны быть открыты по потоку и рабочая среда должна течь вверх. обратные клапаны испытаны в соответствии с EN 12266, P10, P11, P1 и поставляются с сопроводительной документацией согласно EN 10204
Другие варианты:	уплотнение EPDM (от -10 °C до 120 °C) или VITON (от -10 °C до 150 °C) или СИЛИКОН (от -10 °C до 180 °C)

ДИЗАЙН И СТРОИТЕЛЬНЫЕ МАТЕРИАЛЫ

Рисунок 1



Таблица 1 Список материалов

Поз.	Название детали	Материал
1	Корпус	EN GJL-250
2	Пружина	AISI 304
3	Диск	A351 CF8
4	Держатель	Carbon steel
5	Уплотнение	NBR
6	Шпindelь 1	AISI 304
7	Шпindelь 2	AISI 304
8	Шайба	PTFE
9	Уплотнение	NBR
10	Пробка	Carbon steel

Таблица 2 Основные размеры (в мм)

DN	L	D	D1		Вес (кг)
			PN10	PN16	
50	43	65	107		1,5
65	46	80	127		2
80	64	94	142		3
100	64	117	162		4,5
125	70	145	192		6,5
150	76	170	218		9
200	89	224	273		14,5
250	114	265	328	329	24,5
300	114	312	378	384	35,5

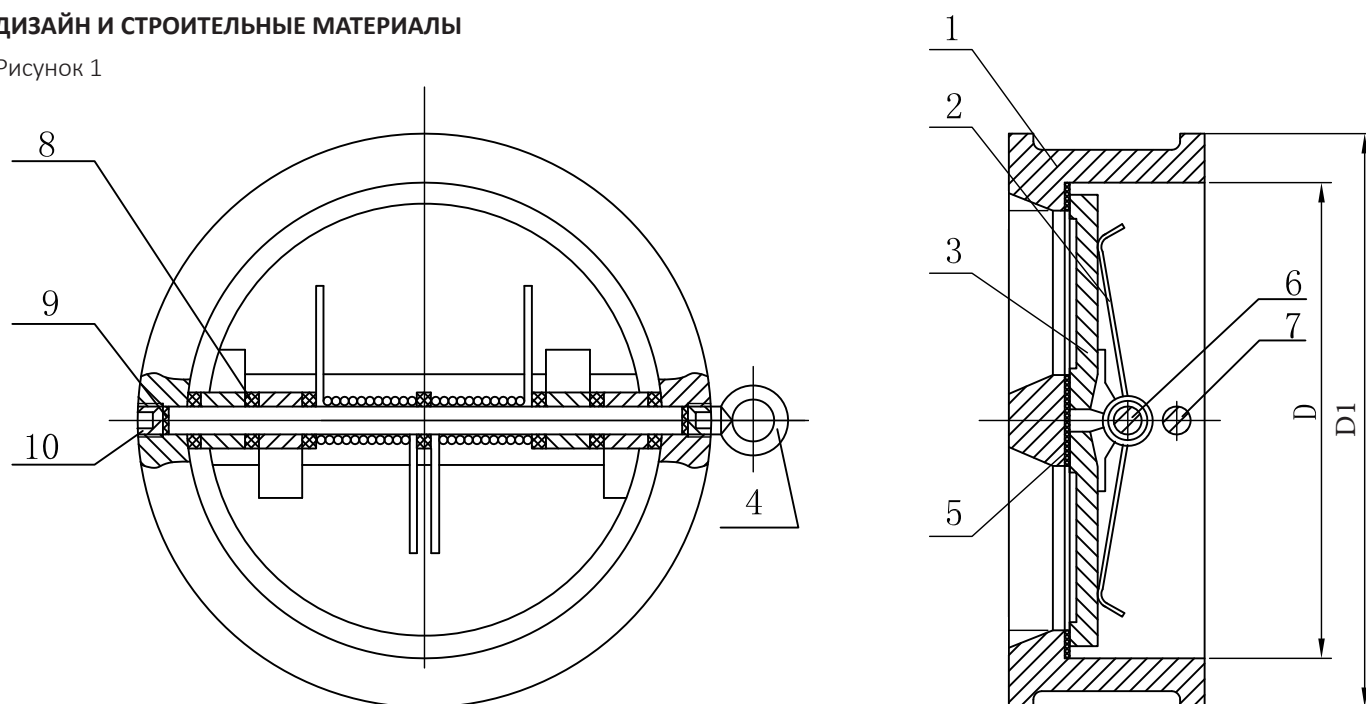
Данные в каталоге предназначены только для информации, и производитель оставляет за собой право вносить технические изменения.